

Ombre et perspective

Exercice 1

Le cube $ABCDEFGH$ est éclairé par une torche dont la flamme est représentée par le point N . P est le pied de la bougie. Le point e est l'ombre du point E du cube. Construire l'ombre du cube sur le plan \mathcal{P} .

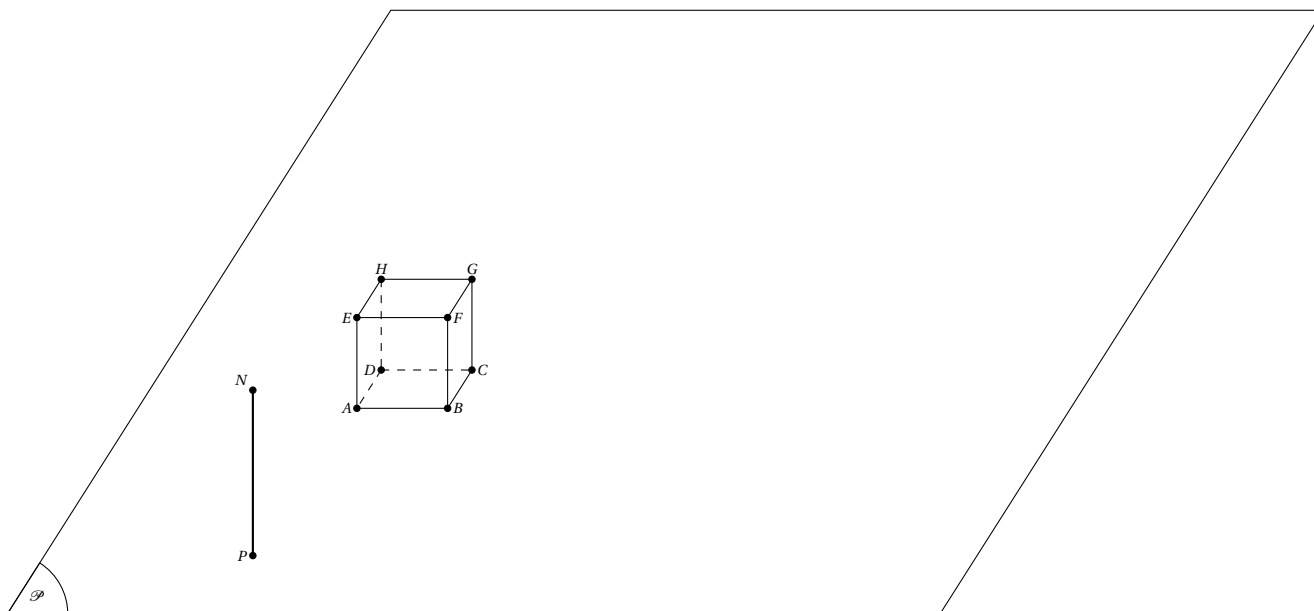
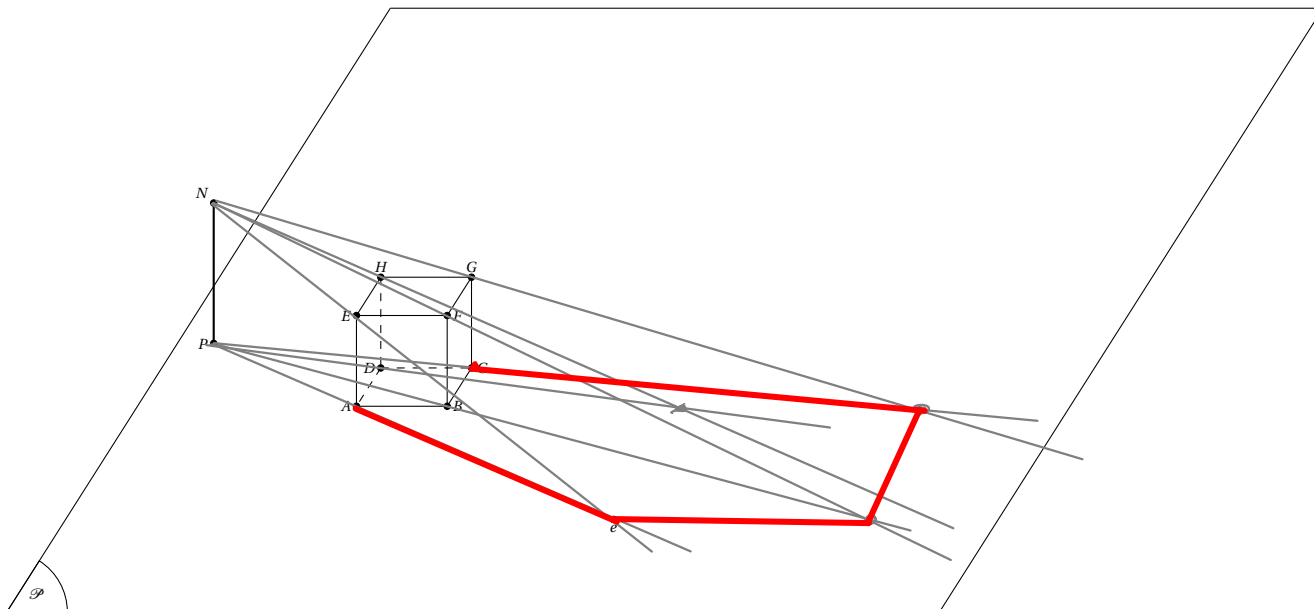

Exercice 2

Le cube $ABCDEFGH$ est encore éclairé par une bougie. g et e représentent les ombres du point G et E . Retrouver l'emplacement de la flamme de la bougie, et terminer la construction de l'ombre.

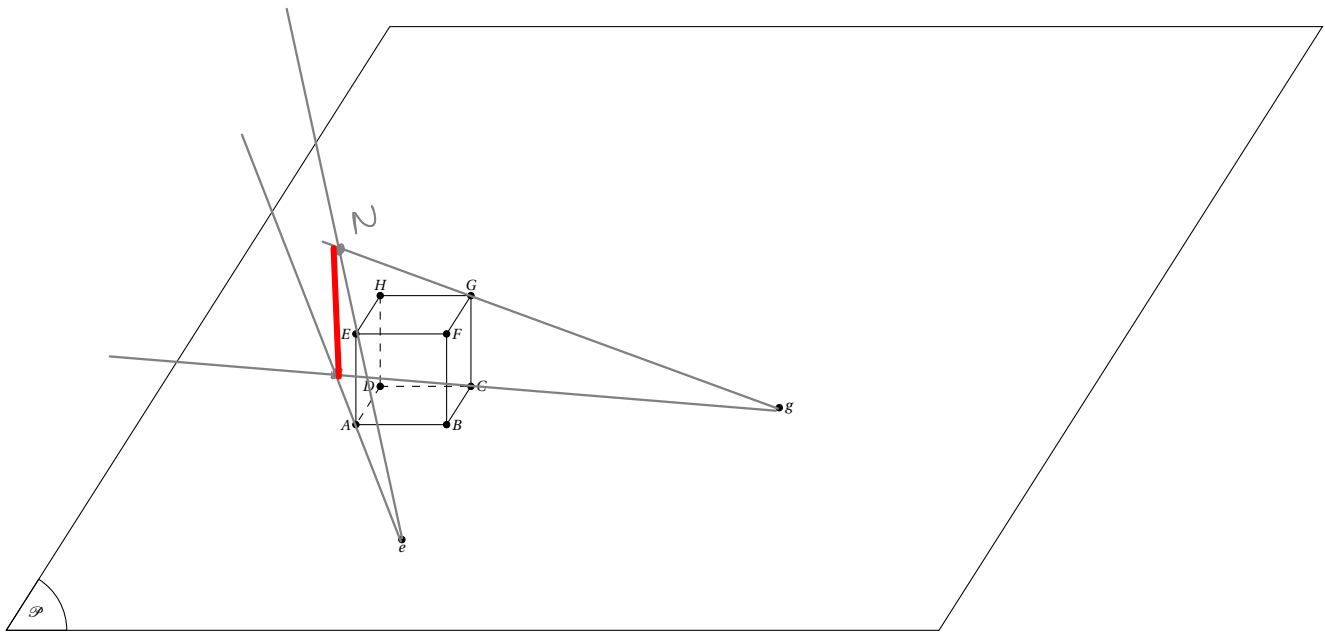

Exercice 3

Le cube (en «squelette») ci-dessous est éclairé par une torche dont la flamme est représentée par le point N . Construire l'ombre de toutes les arêtes du cube sur le plan \mathcal{P} .

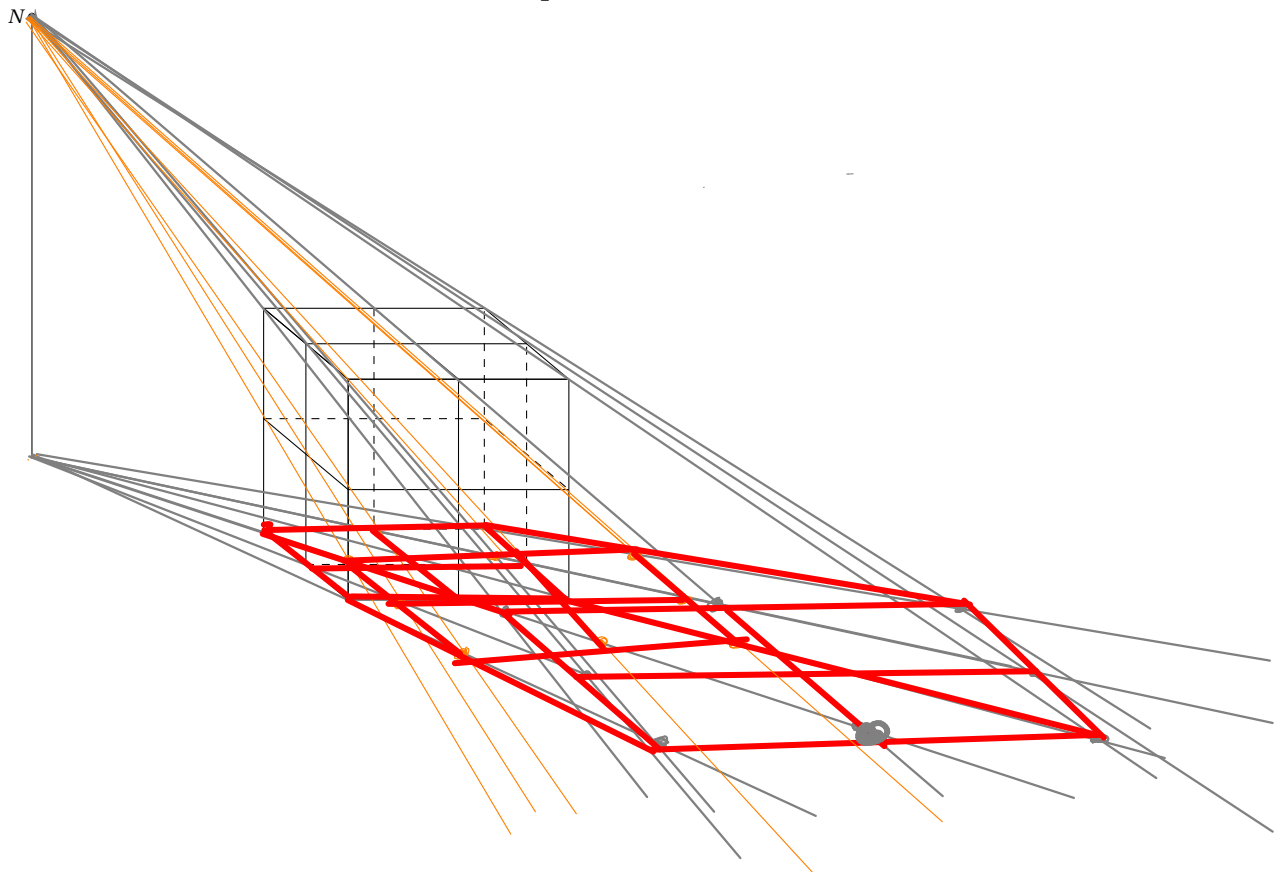

Exercice 4

Même exercice pour les courageux!

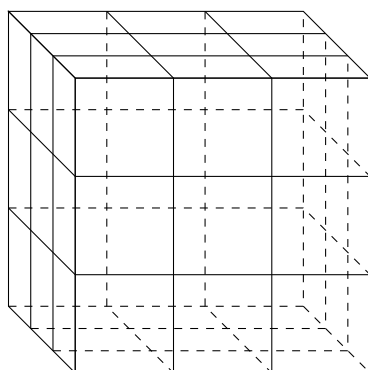
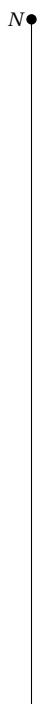

Exercice 5

Lors des Jeux Olympiques de Londres, un cameraman souhaite avoir un certain point de vue sur le podium des médaillés. Le podium est formé par l'assemblage de trois pavés droits.

Sur la figure suivante, le podium est représenté en perspective parallèle.

Les longueurs CD et GH sont égales, ainsi que les longueurs AB et EF . On sait de plus que la longueur CD est le double de la longueur AB .

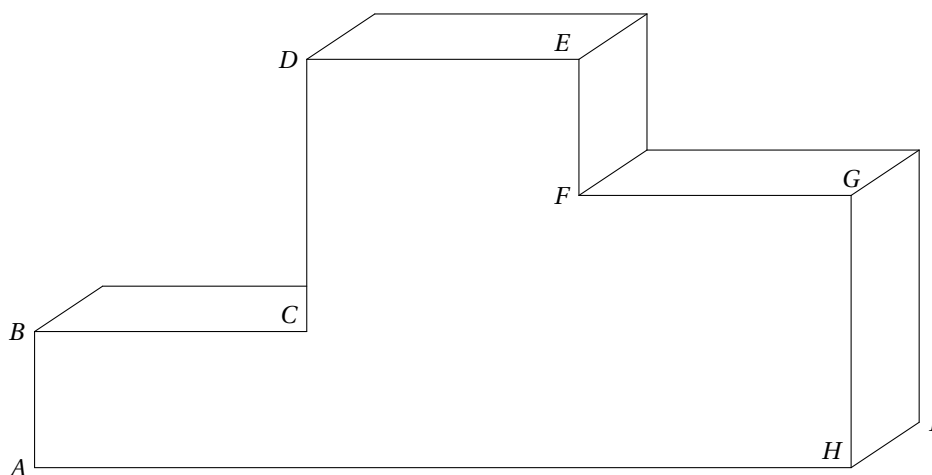

Un lampadaire vertical est placé à proximité du podium en O . La source lumineuse se situe au sommet du lampadaire en S . On a utilisé un logiciel de modélisation 3D pour représenter la scène en « plongée » sur l'annexe 2. L'objectif est de construire l'ombre du podium générée par cet éclairage.

1. Justifier que les points O , S , A et B appartiennent à un même plan.
2. Construire sur l'annexe 2 l'ombre du podium générée par cette source lumineuse, en laissant apparents les traits de construction. Repasser l'ombre en traits forts.

Annexe 2

